

LYS-järjestelmä

LYS-järjestelmän tarkoituksena on antaa eri tyyppisille veneille mahdollisuus kilpailla keskenään. Kölivenেillä, urheiluveneillä, jollilla ja monirunkoveneillä on kullakin oma LYS-taulukonsa. LYS-luku esittää kunkin venetyypin parhaan veneen suorituskykyä, ja se perustuu purjehduskilpailujen tilastoihin, venetyyppien väliseen vertailuun ja kokemukseen. Uusille venetyypeille annetaan LYS-luku, joka voi olla liian suuri. Venekortisto sisältää venetyyppien perustiedot ja mittatietoja rungosta, takilasta ja purjeista.

Jos venetyyppi ei ole jossain LYS-taulukossa tai jos se poikkeaa veneen perustandardista, voidaan veneelle laatia LYS-todistus. LYS-todistus sisältää veneen tiedot sekä näiden perusteella myönnetyn LYS-luvun, joka voi olla liian suuri.

LYS-järjestelmästä saa lisätietoja SPL:n LYS-asiamiehiltä, joiden osoitetiedot löytyvät tästä vuosikirjasta.

LYS-sääntö 2004

LYS-sääntöä sovelletaan Suomessa erikseen mainittuja poikkeuksia lukuun ottamatta siinä muodossa kuin se on hyväksytty Pohjoismaisessa LYS-keskustoimikunnassa.

MÄÄRITELMIÄ

Venekortisto

Kunkin venetyypin erittelyt, jonka Svenska Seglarförbundet (SSF) on laatinut.

Ryhmä

Veneet samassa LYS-taulukossa

LYS-luokka

Samana taulukon veneiden jako luokkiin.

Luokkasäännöt

Venetyypille laaditut säännöt, jotka ISAF, SSF, SPL tai Skand. Purjehtijaliitto on hyväksynyt.

LYS-todistus

LYS-asiamiehen veneelle laatima todistus, joka sisältää mm. veneen tiedot ja mitat sekä mihin ryhmään se kuuluu.

LYS-säännöt

Nämä säännöt, liitteet 1 ja 2, *venekortisto* ja LYS-taulukot.

Nämä säännöt ovat voimassa 1.3.2004 lukien.

Kun määriteltyä käsitettä käytetään tarkoituksessaan, se on painettu *kursiivilla*, jos se on määritelty näissä säännöissä. Kaikki johdannot ja määritelmät ovat voimassa kuten säännöt.

1 TOIMEENPANEVA ELIN

(Voimassa Suomessa)

- 1.1 Suomen Purjehtijaliitto (SPL) on valtuuttanut Avomerikilpapurjehdusjaoston toimimaan *LYS-säännön* toimeenpanevana elimenä Suomessa.
- 1.2 SPL ei ota kantaakseen mitään näistä *LYS-säännöistä* johtuvaa juridista tai taloudellista vastuuta.

2 SÄÄNNÖT JA TULKINNAT

- 2.1 Purjehduksen kilpailusäännöt (PKS)
 - a) PKS pykälä 49, 50.4 ja 51 voivat muuttaa vain:
 - i) *luokkasäännöt*, ii) *venekortisto*, iii) *LYS-todistus* tai iv) sääntö 6.3 c)
 - b) Veneenomistaja vastaa PKS 78.1 mukaan siitä, että vene on *LYS-sääntöjen* mukaisessa kunnossa
- 2.2 PKS Varustesäännöt Osa I, Varusteiden käyttö, on voimassa
- 2.3 Vain *LYS-sääntöä* 7 voidaan muuttaa kilpailuohjeilla. Voimassa Suomessa
- 2.4 Protestilautakunta, joka PKS 64.3 b):n mukaan haluaa LYS-sääntöjen tulkintaa, pyytää sitä SPL:itä. SPL:n lisäys
- 2.5 *LYS-sääntö* julkaistaan Suomessa sekä suomeksi että ruotsiksi, jolloin suomenkielinen sanamuoto on ratkaiseva, mikäli niiden välillä esiintyy ristiriitoja.

3 VAATIMUKSET OSALLISTUJILLE

- a) Veneen tulee olla joko
 - i) venetyypin *luokkasääntöjen*, *LYS-säännön* 5.1 ja 6 mukaisilla lisäyksillä, tai
 - ii) venetyypille laaditun *venekortiston*, tai
 - iii) ko. veneelle myönnetyn *LYS-todistuksen* mukai-

- b) nen, joka tulee olla ellei i) tai ii) päde.
- b) Päällikön tulee näyttää veneen LYS-todistus kilpailulautakunnalle, jos veneellä tulee olla sellainen.
- c) Vain SPL:n LYS-asiamiehen hyväksymä LYS-todistus on pätevä Suomessa.

4 VENEKORTISTO

- 4.1 LYS-taulukkoon on merkitty lihavoituna ne venetyypit, joilla on hyväksytyt *luokkasäännöt*. Näiden osalta LYS-taulukossa annetut mitat on tulkittava vain ohjeellisina.
- 4.2 *Venekortisto* sisältää vain veneen päämitat, mutta edellytetään, että vene on muutenkin valmistajan normaalien standardien mukainen ja
 - a) *venekortistossa* olevia LÖA, B ja I-mittoja on pidettävä vain suuntaa antavana.

5 LYS-TODISTUS

- 5.1 LYS-todistusta ei edellytetä veneeltä, joka on 3 a)i):n tai ii):n mukainen.
- 5.2 Voimassa Suomessa. *LYS-todistuksen* voi myöntää SPL:n LYS-asiamies, jos venettä pidetään sopivana kilpailemaan LYS-järjestelmän mukaan.
 - a) *LYS-todistuksen* tulee perustua mittaukseen. LYS-asiamies voi vaatia, että mittauksen tekee SPL:n mittamies.
 - b) *LYS-todistus* on yleensä voimassa myöntövuotta seuraavan vuoden loppuun saakka, mutta SPL:n Avomerikilpapurjehdusjaosto voi peruuttaa *LYS-todistuksen* sen voimassaoloajanakin.
 - c) Veneellä, jolla ei ole perustandardissa spinaakkeria ja/tai genoaa, ja joka aikoo kilpailla sellaisella

- purjeella, tai joka muuten ei ole *venekortiston* mukaisessa kunnossa, on oltava *LYS-todistus*.
- d) Veneellä, jolla on perusstandardissa potkuri, mutta joka ilmoitetaan ilman sitä, tulee olla *LYS-todistus*
- e) Veneen omistaja voi tehdä valituksen veneensä LYS-luvusta SPL:lle.

6 POIKKEAMAT PERUSSTANDARDISTA

Kohdan 3 a)i) mukainen vene saa käyttää hyväksyen vain sääntöjä

- a) 6.4 a)i), 6.5 ja 6.8 sekä 6.51
b) 6.3 a) ja 6.4 a)ii) sekä 6.51 purjeilla, jotka *luokkasäännöt* sallivat.

6.2 Isopurje

Jos vene on 3 a)ii):n tai iii):n mukainen eikä *LYS-todistus* tai *venekortisto* muuta ilmoita, isollepurjeelle on voimassa:

- a) purjeessa saa olla läpimeneviä lattoja
b) suurin leveys 1/4-korkeudella $< 0.90 * E_{max}$
c) suurin leveys 1/2-korkeudella $< 0.67 * E_{max}$
d) suurin leveys 3/4-korkeudella $< 0.40 * E_{max}$

6.3 Keulapurjeet

Vene, jolla on Genua perustandardissa, saa ilmoittautua K-varustelulla ja silloin on voimassa:

- a) veneen LYS-lukua muutetaan: -0.01
b) vene saa käyttää vain keulapurjeita, joiden LP-mitta ei ole suurempi kuin $1.1 * J_{max}$
c) jos vene on 3 a)ii):n tai iii):n mukainen eikä *LYS-todistus* tai *venekortisto* muuta ilmoita, tulee
i) suurin leveys 1/4-korkeudella $< 0.77 * LP$
ii) suurin leveys 1/2-korkeudella $< 0.55 * LP$
iii) suurin leveys 3/4-korkeudella $< 0.40 * LP$

6.4 Spinaakkerit

- a) Vene, jolla on spinaakkeri perusstandardissa ja joka on ilmoittautunut
i) ilman spinaakkeria, saa muutetun luvun: -0.03.
ii) spinaakkerilla, saa, silloin kun se ei käytä spinaakkeria, käyttää samanaikaisesti kahta keulapurjetta edellyttäen, että toista niistä käytetään tuulen puolella, kun se on vedossa.
b) jos vene on 3 a)ii):n tai iii):n mukainen, tulee spinaakkerin täyttää seuraavat ehdot:
i) sivuliikkien pituuksien ero saa olla korkeintaan 2 % suurimmasta sallitusta pituudesta
ii) lävistäjien pituuksien ero saa olla korkeintaan 3 % suuremman lävistäjän pituudesta
iii) leveys 1/4-korkeudella ei saa ylittää puolileveyttä
iv) leveys 3/4-korkeudella ei saa ylittää puolileveyttä.

6.5 Genaakkeri ("perhespinaakkeri")

Vene, jolla on spinaakkeri perusstandardissa, saa sen sijasta ilmoittautua genaakkerilla ("perhespinaakkeri") ja silloin on voimassa:

- a) se mitataan kuin spinaakkeri
b) etu- ja takaliikin yhteenlaskettu pituus ei saa ylittää kaksi kertaa perusstandardin mukaista sivuliikin pituutta (SL)
c) leveys 1/4-, 1/2- ja 3/4-korkeudella sekä alaliikissä ei saa ylittää perusstandardin mukaista maksimileveyttä (SMW)
d) purje on kiinnitettävä halssikulmastaan veneen rungon keskilinjalle ja
i) korkeintaan $0.33 * J$ eteenpäin etustaagista ellei *LYS-todistus* tai *venekortisto* muuta ilmoita veneelle, jonka tulee olla 3 a)ii):n tai iii):n mukainen

ii) halssikulma saa päästä vapaasti pelkän köyden varassa ylös kannesta, mutta köyteen tai halssikulmaan ei saa olla mitään muuta säätöä. SPL:n lisäys: Köyden pituus saa olla korkeintaan 0.75 m. purjetta ei saa spiiirata tai käyttää puomilla kun genaakkeri on nostettuna, ei keulapurjetta saa spiiirata

- e) veneessä saa olla kilpailun aikana vain yksi genaakkeri eikä yhtään spinaakkeria. SPL: veneessä ei saa olla kilpailun aikaa yhtään spinaakkeria.

SPL:n lisäys

6.51 Spinaakkeri ja asymmetrisen spinaakkeri

Vene, jolla on spinaakkeri perusstandardissa, saa sen sijasta ilmoittautua symmetrisellä ja asymmetrisellä spinaakkerilla, joita käytetään aina spinaakkeripuomin kanssa. Vene saa muutetun LYS-luvun: +0.01.

6.6 Purjemateriaali

Purjeen kangasmateriaali ja rakenne on vapaa.

6.7 Barduunat

Vene saa käyttää barduunoita ilman, että sen LYS-luku muuttuu.

6.8 Potkuri

Vene saa ilmoittautua kilpailuun, vaikka sen potkuri poikkeaa perusstandardista. Jotta potkurin perusteella voitaisiin LYS-lukua alentaa, on veneen saatutettava vähintään viiden solmun nopeus moottorilla ajettaessa. Perämoottorilla varustettu vene ei voi koskaan saada potkurivähennystä.

- a) Veneen, jolla ei ole potkuria perusstandardissa, LYS-lukua muutetaan seuraavasti:
i) potkuri, jossa on säädettävät lavat - 0.01
ii) potkuri, jossa on kiinteät lavat - 0.02
b) Veneen, jolla on potkuri perusstandardissa, LYS-lukua muutetaan seuraavasti:
i) säädettävälapaisella potkurilla kiinteälapaisen sijaan +0.01
ii) kiinteälapaisella potkurilla säädettävälapaisen sijasta - 0.01

7 ILMOITUS PURJEIDEN KÄYTÖSTÄ

Veneen, joka aikoo käyttää hyväkseen sääntöä 6.3 a) ja/tai 6.4 tai 6.5, on ilmoitettava siitä viimeistään 96 tuntia ennen kilpailun tai kilpailujen ensimmäistä lähtöä.

8 PURJEET VENEESSÄ

Vain purjeet, jotka on *LYS-sääntöjen* mukaan hyväksytyt ko. veneeseen, saavat olla mukana veneessä kilpailun aikana.

9 MITTAUS

- 9.1 Veneen mittaus on, jollei muuta ole sanottu, suoritettava ISAF:n varustesääntöjen mukaan.
9.2 Isopurjeen puomissa on oltava mittamerkki, joka rajoittaa purjeen kiristämistä taaksepäin puomilla.
9.3 Mastossa on oltava mittamerkit, joka rajoittaa isopurjeen kiristämistä ylös- ja alaspäin.
9.4 Mittamerkkien on oltava vähintään 20 mm leveitä ja selvästi erottuvia.
SPL:n lisäys
9.5 Suomessa kelpaa SPL:n mittamiehen suorittama IMS-mittaus tai aiempi IOR- tai Scandicap-mittakirja. Muutoksista riittää ko. muutoksen mittaus.

10. VENEEN PAINON TARKISTUS

Vain erillisen liitteen 2 mukaiset varusteet saavat olla mukana veneessä kontrollipunnituksessa.

11. TULOSLASKENTA

- 11.1 Kilpailun tulokset perustuvat joko
- "aikaa ajalle", jossa korjattu aika = purjehdittu aika * LYS-luku, pienin aika voittaa tai
 - "aikaa matkalle", jossa oletettu radan purjehtimiseen kuluva aika ja radan pituus määrittävää veneiden aikahyvitykset
- 11.2 Maaliintuloaika ja korjattu aika lasketaan sekunneissa. Sama aika merkitsee sijoituksen jakoa.
- 11.3 Jos kilpailukutsussa on mainittu, monirunkoveneiden LYS-lukuja voidaan muuttaa erillisen taulukon mukaan tuulen nopeuden perusteella.
SPL:n lisäys
- 11.4 Ellei purjehdusohjeissa toisin mainita, käytetään "aikaa-ajalle" -menetelmää.

12. LYS-TAULUKOT

- 12.1 Seuraaville *ryhmille* on omat LYS-tytulukot:
a) köliveneet, b) urheiluveneet, c) jollat ja d) monirunkoveneet
- 12.2 Kun kilpailukutsussa mainitaan, että luokka muodostuu vain yhden *ryhmän* veneistä, sellaiseen luokkaan ei sijoiteta veneitä muista *ryhmistä*.
- SPL:n lisäys:
- 12.3 Jos veneitä on kilpailussa riittävästi, ne jaetaan *ryhmittäin* LYS-luokkiin.
- 12.4 Kun LYS-lukua käytetään luokkajakoon, perusstandardin mukainen LYS-luku ratkaisee ilman 6 kohdan mukaisia muutoksia.

Perusstandardin suhteen sallitut poikkeamat ja vastaavat LYS-luvun korjaukset

Vakioveneessä on genua, mutta se ilmoitetaan fokalla	- 0.01
Vakioveneessä on spinaakkeri, mutta se ilmoitetaan ilman sitä	- 0.03
Vakioveneessä on spinaakkeri, mutta se ilmoitetaan genaakkerilla	0.00
Vakioveneessä on spinaakkeri, mutta se ilmoitetaan spinaakkerilla ja asymmetrisellä spinaakkerilla	+ 0.01
Vakioveneessä ei ole potkuria, mutta se ilmoitetaan potkurilla, (a) jossa on säädettävät lavat tai (b) jossa on kiinteät lavat	- 0.01 - 0.02
Vakioveneeseen kuuluu potkuri, mutta se ilmoitetaan (a) säädettäväläpäläisellä potkurilla kiinteäläpäläisen sijaan (b) kiinteäläpäläisellä potkurilla säädettäväläpäläisen sijasta (c) ilman potkuria kiinteäläpäläisen sijasta (d) ilman potkuria säädettäväläpäläisen sijasta	+0.01 - 0.01 +0.02 +0.01

Veneen omistaja voi itse tarkistaa, että vene on vakioveneen mukainen

Purjehduksen kilpailusääntöjen mukaan veneen omistaja on vastuussa siitä, että hänen veneensä on luokkasääntöjen mukainen. LYS-säännön mukaan kilpailtaessa pätevät LYS-säännöt luokkasääntöinä. LYS-säännöt viittaavat tietyissä tapauksissa venetyypin hyväksytyihin luokka-

sääntöihin, katso 3(a). Jotta kukin veneenomistaja itse voisi tarkistaa veneensä perusmitat, on tässä yhteydessä kuvio, josta selviää taulukossa esiintyvien lyhenteiden merkitys. Jos jokin veneen mitoista poikkeaa LYS-tilin mukaisesta arvosta, tulee veneellä olla LYS-todistus.

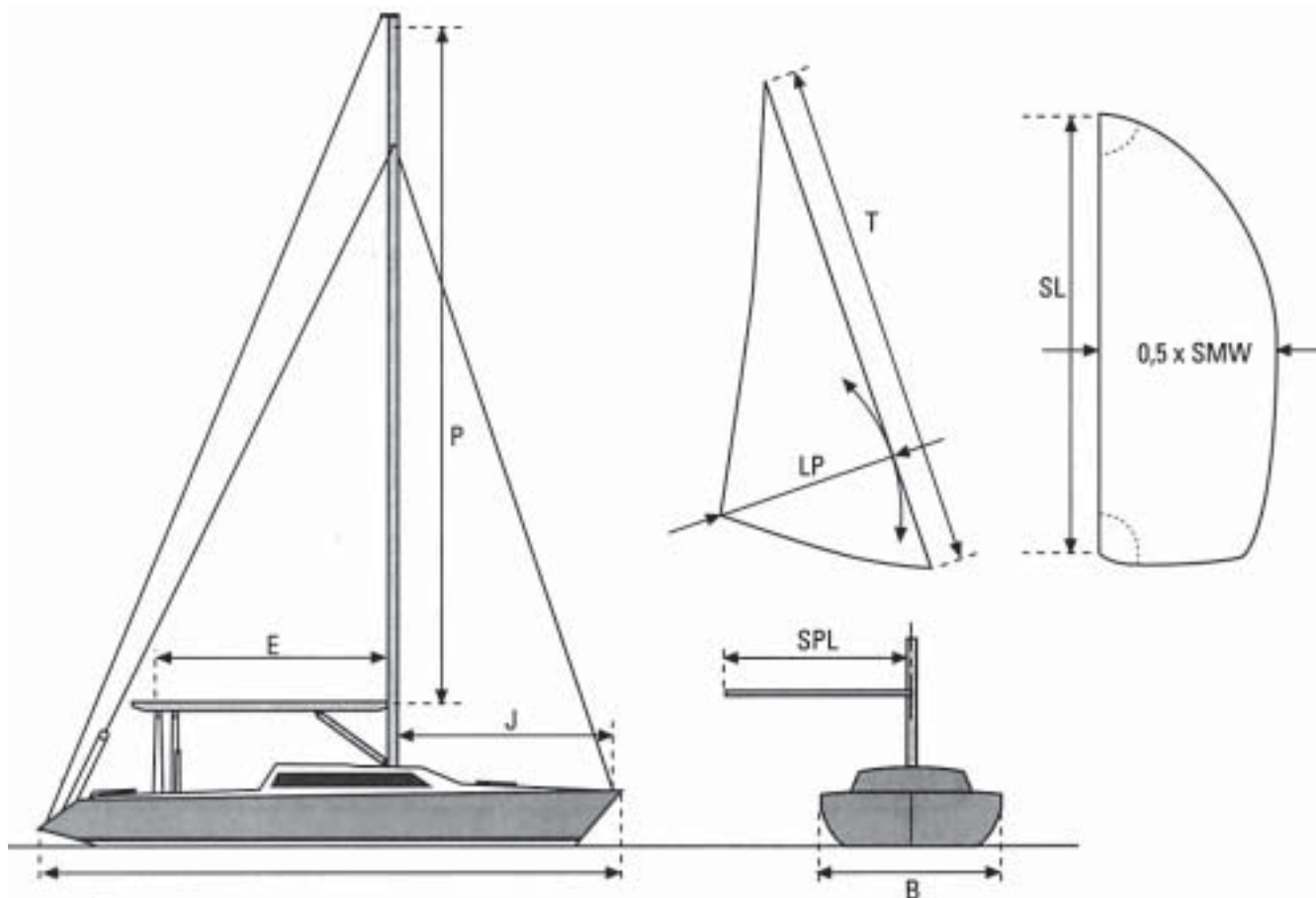

Liite I LYS-tilin lyhenteiden selityksiä

+/- LYS-lukua on muutettu vuoden 2004 taulukossa
S Spinaakkeri
G Vene voi ilmoittautua K-varustuksella
A Vene ei voi ilmoittautua K-varustuksella
K Keulapurje, joka täyttää vaatimuksen 6.3
F Kiinteälapainen potkuri
V Säädettyillä tai kokoon painuvilla lavoilla varustettu potkuri
- Varustusta ei ole
MH Mastonhuipputakila
LÖA Rungon pituus reunalistat mukaan lukien tai kohdan 3 mukaan
B Rungon leveys reunalistat mukaan lukien tai kohdan 3 mukaan
DEPL Pienin sallittu uppouma

P Isonpurjeen mastoliikin suurin sallittu pituus (mastomerkkien väli)
E Isonpurjeen puomiliikin suurin sallittu pituus (maston takareunasta puomin pään mittamerkkiin)
T Keulapurjeen etuliikin suurin sallittu pituus
LP Keulapurjeen suurin sallittu lävistäjämitta jaluskulmasta etuliikkiin
J Keulakolmion kanta (maston etureunasta etustaagin kiinnityspisteeseen)
SL Spinaakkerin sivuliikin suurin sallittu pituus
SMW Spinaakkerin suurin sallittu leveys
SPL Suurin sallittu etäisyys maston keskiliinjalta spinaakkeripuomin uloimpaan päähän, kun se on vaakasuorassa ja kohtisuoraan veneen keskiliinjaan nähden